

## RITE-HITE Vehicle Restraint Global Wheel-Lok

### Urządzenie do blokady kół pojazdów ciężarowych

### Model: GWL

Wysokość blokowania 510 mm

#### Wymiary:

Min. Dł. Blokowania	L1: 1090 mm
Maks. Dł. Blokowania	L2: 4010 mm
Wysokość blokowania	H: 510 mm
Min. Wymiar koła	D1: 760 mm
Maks. Wymiar koła	D2: 1120 mm
Ramię blok. Wytrzymuje nacisk	K: 145 kN

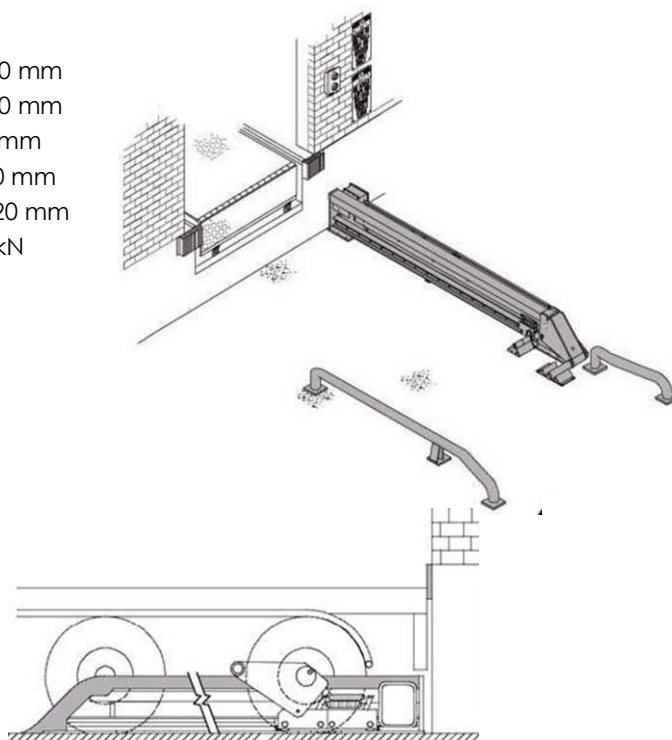
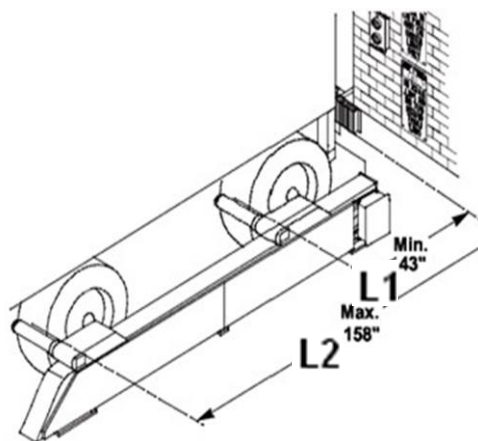

#### Wyposażenie standardowe:

- Uruchamiany przez samochody ciężarowe system blokujący
- System blokujący składa się z :
  - Ramienia blokującego i wózka aktywującego
  - Sprężynowe rozszerzenie automatyczne dopasowujące się do rozmiaru koła
  - Pełnej długości belki z „zębami” i zapadką blokującą
  - Nieruchomych krańcówek magnetycznych
- Układ elektryczny składa się z:
  - Sterowanie tyłu PLC ze wskazaniem statusu bezpieczeństwa
  - Zasilania: 230 V
  - Napięcia wtórnego: 24V
  - Zabezpieczenie: 16A
  - Wew. sygnalizacji świetlnej LED światło (czerwone / zielone)
  - Zew. sygnalizacji świetlnej LED światło (czerwone / zielone)
  - Zew. znaki ostrzegawcze dla kierowców w lustrzanym odbiciu
  - Wew. znaki ostrzegawcze (wyjeżdżać tylko przy zielonym świetle)
  - Ocynkowane naprowadzacz kół z obu stron
  - Min. rampa, nakładka na ramię blokujące w spoczynku

#### Opcje:

- wersja lewo – stronna
- połączenie z pomostem przetadunkowym
- krańcówka złożonego pomostu
- skrzynka sterująca obsługiwana kluczem
- przycisk blokuj / odblokuj obsługiwany kluczem
- wydłużone kable zasilające
- nakładka wyrównawcza po stronie nie blokowanej
- aluminiowa nakładka na ramię blokujące dla małych pojazdów
- odboje gumowe
- Inne